

Tips van de pro's

# Word een betere drummer!

Slagwerkkrant sprak in bijna dertig jaar heel veel drummers en percussionisten. Nooit was er een die niet beter wilde worden. Groeien als slagwerker, als muzikant, als mens; het gevoel dat er nog zo veel te studeren is, gaat nooit weg. Ben je serieus bezig met je instrument en met muziek maken, dan stel je jezelf dus keer op keer die vraag: hoe word ik een betere drummer? Lees op de komende tien pagina's hoe beroemde drummers en enkele Slagwerkkrant-redacteuren die vraag beantwoorden.

**tekst** redactie Slagwerkkrant en alle meewerkende slagwerkers



Dennis Boven

• artikelen uit archief  
SLAGWERK PLUS KHANI  
slagwerkwereld.nl

## Zoek je eigen weg

# Absorbeer, filter, imiteer en verteer

Beter leren drummen begint in de eerste plaats bij jezelf, en als je op drumles gaat, is dat ook waar een leraar zou moeten beginnen: bij jou! Hoe beweeg je? Hoe loop je? Zijn je spieren snel of juist traag? Je kunt de (aangeboren) samentrekkingsnelheid van spieren zo ongeveer met 25% verhogen, en daarna stopt het. Als je relatief trage spieren hebt en toch speedmetal wilt gaan spelen, heb je dus een probleem! Wat is je beginpunt en waar wil je naar toe? Hoeveel tijd wil en kan je daar aan besteden?

Veel leraren en leerlingen kijken naar een punt in de verte. Dat kan een boek zijn of het spel van een beroemde drummer. Als je dat oefent, word je net zo goed? Nee dus. Je kijkt naar iemands eindpunt, het punt waar hij nu is, maar dat kan iets heel anders zijn dan jouw eindpunt! Het is zinloos om daar te willen beginnen! Begin dus bij jezelf. Begin met simpele oefeningen die bij je passen en je verder helpen. Je hoeft geen Thomas Lang te worden, want die is er immers al, en je wordt toch geen betere Virgil Donati dan Donati zelf!

### Lijn

Het is dus belangrijk dat je begint bij jezelf en dat er – met of zonder leraar – een lijn is waarlangs je vordert. Een goede leraar zet die lijn voor je uit en helpt je door het gebruik van de juiste oefeningen mee omhooggaan. Alweer: dat moeten oefeningen zijn die jou helpen, omdat ze passen bij het punt waar je nu bent; niet omdat ze toevallig in het nieuwste hippe boek staan! Zo studeer je uiteindelijk techniek en coördinatie, niet om te zorgen dat je een techneut wordt, maar juist om te zorgen dat techniek en coördinatie geen rol meer spelen.

Het zijn dan niet langer belemmeringen voor het kunnen zeggen wat je wilt zeggen op je instrument.

### Eigenheid

Alle bekende muzikanten zijn zo bekend omdat ze iets doen dat heel erg eigen is. Het is herkenbaar en daarnaast meestal ook nog dienend voor de muziek die ze spelen. Die eigenheid bereik je door te oefenen en door te gaan graven in je ideeën. Dus niet stoppen als je de oefening beheerst. Nee daar begint de oefening pas echt. Wat zou jij ermee doen, welke variaties zou jij spelen? Ga proberen en experimenteren tot je een oefening helemaal uitgegraven hebt. Doe dat met alles wat je studeert. Gebruik het geleerde om er een liedje van te maken, dat je op



Jan Koosterhorst

je drumstel kunt spelen en dat een vorm heeft. Of gebruik het geleerde om er een vrije solo van te maken, weer met een opbouw: begin, midden en eind. Speel in vormen, of dat nou een AABA-schema is of een flatgebouw!

### Voorbeelden en inspiratie

Inspiratie kun je uit alles halen. In het begin is dat vooral andere muziek, op cd of Youtube, of nog beter live. Luister naar alles en luister goed en vaak; hoe meer live hoe liever. Ga ook daar graven: wat speelt iemand, waarom speelt-ie dat dáár? Wat zou jij daar doen? Wat er niet eerst in gaat, komt er ook niet uit. Absorbeer, filter, imiteer en verteer en het komt vanzelf terug in je eigen spel. Later kun je je ook door abstractere zaken laten inspireren:

een boek, een beeld of een schilderij. Verdiep je ook eens in andere kunstvormen en bespeel als je kunt andere muziekinstrumenten.

### In de muziek

Uiteindelijk ga je spelen, liefst zo veel en gevarieerd mogelijk, en vallen alle oefeningen, inspiratie en muzikaliteit op hun plaats. Het stroomt vanzelf uit je handen, omdat je het zo vaak geoeft hebt, en omdat je hebt leren spelen zoals jij bent, met jouw mogelijkheden, onmogelijkheden en jouw gevoel. Controleer wel, maar oordeel niet over wat je speelt terwijl je het speelt, maar probeer helemaal in de muziek te zijn. En je luistert naar je medemuzikanten, omdat je hebt leren luisteren! Je speelt en reageert dan zoals jij bent, en recht uit je hart. Dat is waar de lijn vanaf het eerste begin op een speelse manier naartoe zou moeten werken.

**(Mark Eeftens, redactie Slagwerkkrant)**



## ZACH DANZIGER: NIEUWSGIERIGHEID

Een van de belangrijkste factoren in mijn ontwikkeling als drummer is mijn nooit aflatende nieuwsgierigheid. Niets is gemakkelijker dan te blijven steken in je vaste patroontjes en geïjkte drumpartijen. Voor je het weet,

heb je geen enkele voeling meer met nieuwe ontwikkelingen en stijlen. Ik vraag altijd aan iedereen naar welke muziek, artiesten en drummers ze de laatste tijd luisteren, en dan check ik dat uit. Ik raak

gelukkig altijd vrij snel uitgekeken op dingen, dus bij mij gaat het bijna vanzelf, haha. Maar zonder die continue zoektocht naar nieuwe dingen was ik waarschijnlijk al lang uitgerangeerd geweest.





## >> Joost Patocka: twintig tips

1. Luister naar je favoriete drummers en probeer hun sound, feel en time te imiteren
2. Imiteer je helden zo veel mogelijk
3. Imiteer ze allemaal
4. Studeer vooral dingen die je niet kunt
5. Studeer veel techniek, maar niet te veel
6. Neem les bij je helden
7. Ga naar alle concerten van je helden
8. Zorg dat je goed kunt lezen
9. Koop een paar brushes
10. Ga zo snel mogelijk in zo veel mogelijk bandjes spelen
11. Luister naar de muzikanten om je heen
12. Denk niet dat je de beste in de band bent
13. Denk niet dat je de beste in de band moet zijn
14. Neem rijles en spaar ook nog voor een auto(otje)
15. Koop een auto(otje)
16. Koop ten minste twee goede drumstellen
17. Koop goede cymbals
18. Koop een paar verschillende snaredrums
19. Wees beleefd tegen iedereen
20. Wees op tijd, overal en altijd!

*Dat heb ik ook allemaal gedaan en nou sta ik in de Slagwerkkant!*

## Bruno Meeus: tien tips

1. Oefen met clicktrack of sequence
2. Oefen songs, fills, licks, grooves en solo's op de helft van hun tempo's
3. Maak je linkerhand wakker door een tom aan de linkerkant te plaatsen
4. Begeleid linkshandig; 20 minuten per dag is voldoende
5. Oefen verschillende maatsoorten met twee ledematen tegelijkertijd
6. Oefen klassieke rudiments en pas ze toe in je eigen stijl
7. Als het pijn doet, nooit stoppen, maar zachter spelen en volhouden
8. Leer op zijn minst vijf verschillende grips
9. Leer op zijn minst drie verschillende pedaaltechnieken
10. Voor dubbelpedaalspelers: oefen ook met voeten plat, en op pp-volume

## Nils Fischer: plezier en techniek

Voor mij gaat het om plezier op het podium; of ik nou conga's, timbales, cajón, kleinpercussie, of andere instrumenten speel. Dat is ook de drijfveer voor oefenen: meer plezier tijdens het spelen. Meestal ga ik gewoon zitten spelen zonder te denken, en dan komen er ideeën naar voren die ik vervolgens verder uitwerk. Verder heb ik een best kinderachtige instelling: als ik iemand iets moois zie spelen, wil ik dat ook kunnen. Dat lukt natuurlijk nooit, dus geef je er vanzelf een eigen draai aan.

Soms word je gedwongen je techniek bij te schaven. De eerste topconguero ik ooit zag spelen was El Niño van Irakere. Tjonge, wat speelde die hard. Ik dacht: zo hoort het. En in talloze sessies met wanna-be Santana's (volumeknop op 10) was dat ook nodig. Omdat ik al snel vreselijke pijn aan mijn handen kreeg, ging ik aan mijn techniek werken. In de loop der jaren ben ik eigenlijk steeds zachter gaan spelen, zonder ook maar iets in te leveren qua impact en intentie.

Hier een voor mij belangrijke oefening, die ik zag bij conguero Angá (een duidelijk geval van 'dat wil ik ook'). Het is simpel, maar heel effectief bij een gelijkmatig uitvoering; waarschijnlijk bedacht door Tata Güines.

TBF TBF TBF TBF (achtste triolen)  
 RLL RLL RLL RLL  
 T = tap fingertips  
 B = bass  
 F = tap fingertips (zelfde hand na spelen van bass)

## PETE LOCKETT: STRATEGIE

Voor mij veranderde alles toen ik meer filosofisch over dingen ging nadenken. Vraag jezelf wat je nu eigenlijk precies wilt bereiken, zowel op technisch niveau als in het grotere plaatje, bijvoorbeeld mensen met wie je zou willen spelen en muzieksoorten waarop je zou willen focussen. Ik sta er altijd weer van te kijken hoe weinig muzikanten hier serieus over nadenken

en met een gestructureerd plan komen. Blijkbaar kiezen ze ervoor om zonder enig idee de toekomst binnen te wandelen en alles aan het toeval over te laten. Natuurlijk is het mooi om je tijdens je reis te laten verrassen, maar waarom zou je jezelf niet op weg helpen met een goede routeplanning en een zinnige strategie?

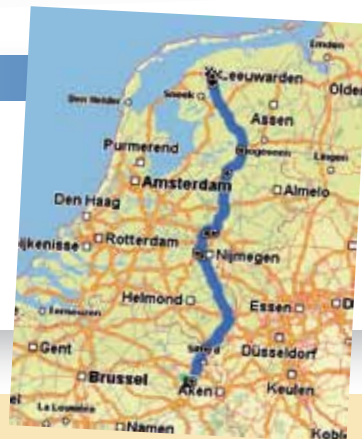

# WORD EEN BETERE DRUMMER!



## Tim Vermulst Focus op je doel

Slagwerkstudent Tim Vermulst staat op het punt af te studeren aan het Conservatorium Utrecht. Wij vroegen hem om tips voor jonge drummers die overwegen een vakopleiding te gaan volgen.

'Ik heb tijdens mijn vakopleiding drums veel geleerd over de manier waarop ik studeer en hoe dit beter kan. Tegen drummers die erover denken om naar het conservatorium te gaan, zou ik zeggen: vraag jezelf af of je echt drummer van beroep wilt worden. Wees eerlijk naar jezelf! Er komen veel opofferingen die je moet gaan maken. En als je zeker bent van je keuze: weet wat je zelf wilt bereiken. Laat je door niets uit het veld slaan en ga je eigen doel achterna. Net zolang tot je bereikt hebt wat je wilde bereiken! 'Als een oefening niet meteen lukt, pas ik altijd twee technieken toe: verlaag het tempo en maak dat wat je oefent eenvoudiger. Pas op met telkens dezelfde fout te maken tijdens het oefenen. Als je dat niet doet, ben je namelijk een fout aan het oefenen en niet datgene wat je wilt leren.

'Het is belangrijk dat als je studeert, je volledige aandacht daarbij is. Probeer geen andere gedachten toe te laten. Als dit toch gebeurt, schrijf ze op en verwerk ze na het oefenen.

'Natuurlijk moet je veel uren achter de drums maken, maar een paar minuten gefocust oefenen heeft meer zin dan uren lang door emmeren zonder focus. Wees je tijdens het studeren bewust van alle aspecten van het drummen: sound, time, grip, je houding, ademhaling en hoe het voelt wat je oefent.

'Dit zijn nogal een hoop aspecten waar je tegelijkertijd op moet letten. Het is dus altijd een goed idee om jezelf op te nemen zodat je van een afstand kunt luisteren naar jezelf.

'Deze adviezen zijn allemaal voor in de oefenruimte. Laat ze op het podium allemaal los. Op het moment dat je gaat spelen, is dat het enige wat belangrijk is!'  
**Tim Vermulst, (bijna ex-)student Conservatorium Utrecht**

## Ray Luzier (Korn): bewust opwarmen

Het is goed om jezelf op te warmen voor een gig, maar doe het bewust en pas je opwarmroutine aan aan de stijl waarin je speelt. Ik stretch wat en doe twintig minuten oude marchingdrum oefeningen op een oefenpad voor we het podium op gaan. Daarbij gebruik ik een zakmetronoom, zodat het strak blijft. Pas op dat je niet verkeerd stretcht. Ik zie gasten soms hun polsen helemaal ombuigen. Doe dat niet! Voor je het weet zit je met een carpaletunnelsyndroom.

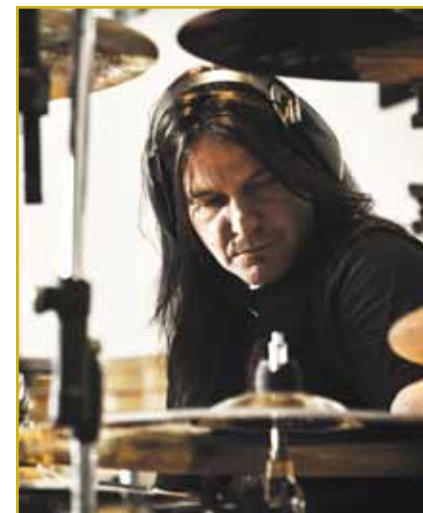

## Shawn Drover (Megadeth): drink veel water

Als ik een ding heb geleerd van lange tournees, is het dat je altijd losjes en ontspannen moet zijn. Spierkramp op een podium is zo'n beetje het ergste wat er is. En ook heel belangrijk: drink veel water!



## Ian Matthews (Kasabian): opwarmingsoefening

Ik speel de hele tijd zevens; zeven rechts, zeven links, zeven met beide handen. Zodra dat lekker gaat (zonder onderbrekingen), ga ik zessen spelen, en daarna vijftjes, enzovoorts. Flams zijn uit den boze. Op die manier warm ik mijn handen op en hou ik tegelijkertijd mijn hoofd erbij.



## Jeroen de Rijk: acht tips voor percussionisten

1. Leer leven met een podiumsound die niet ideaal is. #lekkerthuisvaneengoeiesoundgenieten
2. Niet harder gaan meppen als je door de PA niet te horen bent. #kansloos
3. Qua fills een beetje bij drummers en leadzang weg blijven. #wordenzeminderongelukkigvan
4. Thuis oefenen, op het podium spelen. Oftewel proberen om 'muziek te maken'. #daargaathetallemaalom
5. Dien de 'vorm' van liedjes, met opbouw; beetje gas terug, ander soundje d'r in, tamboerijn erbij én weer weg, consequent zijn qua structuur, dat werk. #ontwikkelmaak
6. Of zoals Lenny Castro ooit tegen me zei (bij hem thuis): 'Never fuck with the form of a song'. #diekanhetweten
7. Iets anders gaan doen als je het niet leuk meer vindt. #niemandzeteenpistolopjeslaap
8. Jezelf blijven. #linksofrechtsomdeenigeroute

En die laatste twee zijn eigenlijk de belangrijkste (en niet alleen bij muziek maken). (De Rijk noteerde op zijn site [www.jeroenderijk.com](http://www.jeroenderijk.com) een indrukwekkende verzameling fraai geformuleerde tips4musicians. Check it out.)

## Jason Bittner (Shadows Fall): oefen verschillende tempo's

Oefen alles altijd op verschillende tempo's. Dat je iets snel kan spelen, betekent nog niet dat je het ook langzaam kunt (en andersom). Probeer zo veel mogelijk om met je voeten hetzelfde te kunnen als met je handen. En dat hoeft niet per se met een dubbelpedaal, met een hi-hat gaat het ook prima. En doe liever een goed doordachte korte oefensessie dan een lange zonder kop of staart.



## Carmine Appice: tempo opbouwen met een classic

*Stick Control* van George Lawrence Stone is een geweldig boek om je handtechniek te ontwikkelen. En niet alleen je handtechniek; je kunt het ook achter je drumset gebruiken om nieuwe groovepatterns te ontwikkelen. Het geheim bij alle oefeningen is langzaam beginnen en dan geleidelijk het tempo opvoeren. Veel drummers willen altijd meteen zo snel mogelijk, maar je moet eerst een solide basis neerzetten. Het is ook goed om spiegels te gebruiken, zodat je kunt zien hoe je je handen beweegt, of links en rechts gelijk zijn.

## ROB KLOET: VERTEL EEN VERHAAL

Slagwerk of drums spelen is in mijn visie een vorm van verhalen vertellen. Van alle instrumenten heeft slagwerk het meest abstracte 'vocabulaire'. Dat heeft als groot voordeel dat de luisteraar een grote ruimte heeft om

z'n eigen belevingen, gedachten en gevoelens toe te laten. Dan is de opdracht voor de drummer om de luisteraar ook toe te laten, te verleiden. Om dat te kunnen, moet je iets te vertellen hebben, en een eigen

vocabulaire om dat mee te doen. Dat vocabulaire ontwikkel je door studie, de inhoud krijg je door te ervaren. Bij mij komt alles op een of andere manier in mijn spel terecht. Drummers die ik bewonder, boeken

die ik lees, dansvoorstellingen die ik bijwoon, films, reizen, gesprekken met vrienden enzovoort. En natuurlijk muziek, vanuit een zo breed mogelijk spectrum. En *last but not least*, spelen, heel veel spelen.

## Pierre Courbois: verdieping en voorbereiding

Wat je je af moet vragen is: 'Hoe word ik als drummer een betere muzikant?' Het komt namelijk nog steeds voor dat drummers bijna niets afweten van de muziek die zij spelen. Met andere woorden: ga je verdiepen in alles wat met de materie te maken heeft, en dan komt het drummen daar natuurlijk vanzelf bij. Je zou redelijk keyboard, (bas)gitaar of zo iets moeten kunnen spelen, zodat je ook kunt componeren. En dat is ook nog financieel aantrekkelijk; immers het schrijven van stukken zet veel meer zoden aan de dijk dan louter spelen.

Een supergoede voorbereiding is het allerbelangrijkste. Hoewel ik studeren en repeteren haat, is het helaas een noodzakelijk kwaad. Het is belangrijk dat je de materie zo goed kent dat je tijdens het optreden op de 'automatische piloot' kunt spelen. Ik ben altijd pas 'achteraf' les gaan nemen. Als ik tijdens het voorbereiden of op het podium ontdekte dat ik iets niet goed beheerste, zocht ik daar de betreffende leraar bij. De ene muziekstijl vereist nou eenmaal meer techniek van de drummer dan de andere.

Ik doe hier een voorbeeldje bij van een studie die ik onlangs gemaakt heb van het gebruik van bassdrum en de hi-hat met de voet getrapt in de drietelsmaat: zie bijlage. (De kruisnoot kun je natuurlijk ook voor de snare gebruiken).

Wals ritme (dactylus). Het ritme van de Wiener Walzer is onmogelijk exact te noteren, dit zijn slechts benaderingen.



## Stefan Kruger

### Techniek, time, creativiteit



#### Techniek

- Kennis en studie van alle rudiments, paradiddles, single strokes
- Snelheid is spierkracht en energie. Dus als je spierkracht nodig hebt, ga je naar de fitness, als je energie nodig hebt ga je op yoga
- Al je oefeningen langzaam tot zeer langzaam instuderen. Waar zit mijn kick precies, waar zit mijn snare precies?
- Of je nou metal, country, pop, jazz of breakbeat speelt, de techniek die je moet leren is universeel. Probeer wel altijd de oefeningen die je doet te implanteren in jouw stijl. Als metaldrummer kan het bijvoorbeeld je doel zijn om alle rudiments ook met je bassdrums te kunnen spelen.

#### Time

- Het klokje tikt altijd. Dat wil zeggen: er is altijd tijd.
- Alles wat je speelt, moet je langs een tijdframe kunnen leggen
- Oefen alles met metronoom. Een goede oefening: Metronoom aan, aftellen en dan uitzetten en na tien minuten weer aanzetten; ben je versneld of vertraagd? Ook interessant: de metronoombeat op een ander deel van de maat voelen, bijvoorbeeld op twee en vier, of op een van de triolen.

- Leer 'in dienst van het liedje' te spelen.
- Nadenken hoe je iets begeleidt; wat is de plaats van drums in jouw muziek?

#### Creativiteit

- Ga naar concerten
- Luister naar muziek, 48 uur per dag
- Zo veel mogelijk met je bands repeteren
- Zie je drums als een schilderij en ga lekker vingerverven
- Zie je drums als een verhaal en schrijf een boek
- Stel een vraag op je drums en geef antwoord
- Ga een keer linkshandig spelen
- Pak een basgitaar en laat je bassist achter het drumstel zitten
- Speel een beat of oefening achterstevoren
- Speel met een klassiek muziekstuk mee
- Luister naar muziek die je niet mooi vindt, zodat je weet wat je wel mooi vindt

#### En tot slot

- Vergeet nooit je drummatje!

## Kim Weemhoff: yoga en mind-drummen

**Tip 1,2 & 3:** Luisteren luisteren & luisteren, en dan voornamelijk naar de andere muzikanten.

4. Doe voor je de Bühne op gaat of auditie doet drie dingen:
  - A) Ga niet zitten. Dat verstoort de bloedsomloop in je benen.
  - B) Hou je handen niet te laag. Dan blijft je bloed soepel in handen en polsen.
  - C) Doe de yoga-ademtoefening waarin je wisselend vier seconden door elk neusgat in- en uitademt; Dan kun je bijna niet nerveus worden.
5. Belangrijkste tip: wees dol op de drums, maar snap wat de echt belangrijke zaken van het drummen zijn: een soepele swing/dodelijke dreun, een warme volle sound in combinatie met de creativiteit om in elke situatie de juiste groove en sfeer neer te zetten waardoor de anderen geïnspireerd en opgewonden raken. Daar zijn alle 'Lang-chops' en 'Vinnie-licks' volkomen ondergeschikt aan. Ik ben dol op de band Triggerfinger met Mario Goossens. Die deden op tv een akoestische versie van een van hun snoeiharde hits. Mario stampte op de grond (ijzeren-brugconstructie) en klapte in zijn handen, waarmee hij de band deed klinken alsof hij achter een monsterkit met 24" bass zat. Dát is drummen. Mind-drummen!

## Mario Goossens: discipline en diversiteit

Wat mij vooral geholpen heeft, is discipline tijdens het oefenen. Dom Famularo heeft mij les gegeven, en dat was vooral de focus op techniek. Zo kreeg ik een schema wat ik per dag moest gaan oefenen en hoe op te bouwen, zodat snelheid, klank en groove beter werden. Dát, en veel samenspielen met plaatjes en heel veel spelen in diverse bands heeft mij al heel snel doen inzien wat ik eigenlijk zou willen worden als drummer: ik wil zo divers mogelijk zijn en ook eigen muziekjes schrijven.



Dennis Boxem

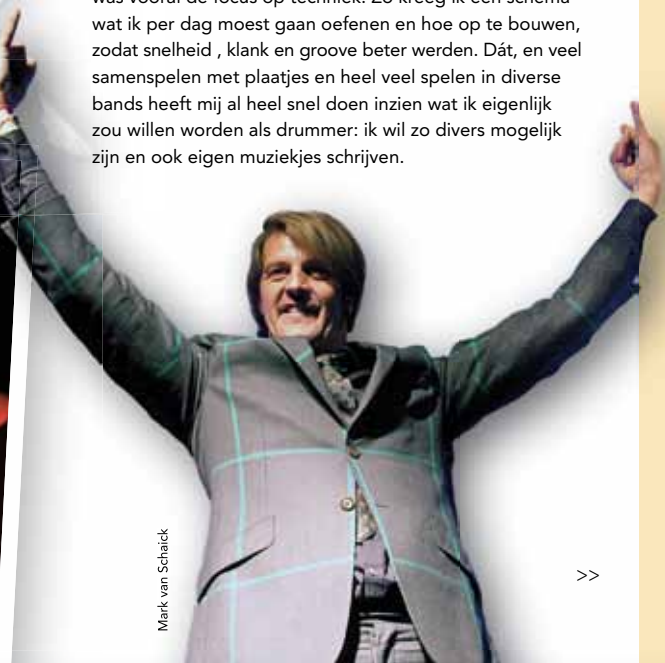

Mark van Schaick

>>

## JOOST KROON: LUISTEREN, FEEL, KLANK

Probeer naar jezelf te luisteren als je studeert of speelt. Dat klinkt eenvoudig, maar is best lastig. Stel je bent een oefening aan het studeren en je denkt dat het behoorlijk goed gaat; probeer dan uit te zoomen en heel ge-

concentreerd te luisteren naar wat je nu echt aan het doen bent. Zijn je ghostnotes niet te hard, valt je hihat wel écht samen met de bassdrum, is de timing eigenlijk wel lekker, raak ik mijn snare wel mooi en constant, et cetera.

Neem geen genoegen met 'ongeveer'.

Focus niet alleen op techniek en onafhankelijkheid, maar denk ook na over feel. Veel drummers spelen óf rechte-zestiendenfeel óf in triolenfeel, maar daartussen

ligt nog een hele wereld aan mogelijkheden.

Ga bewust om met het maken van klank op je instrument. Raak je je snare in het midden zonder rimshot, speel je een rimshot dichtbij de rand, in het midden, of

juist op ¾ van het vel?

Wat voor klopper gebruik je, een harde met veel tik of een zachte? Speel je de bassdrum open of prak je de klopper in het vel? Dit soort nuances kunnen precies het verschil maken.



Tijdens het Drumworld Festival 2011 legt Gavin Harrison uit aan het publiek dat video-opnames maken van hém nou juist niet de bedoeling is...



## Gavin Harrison (Porcupine Tree): neem alles op

Toen ik begon met spelen kwam ik erachter dat het heel nuttig is om mijn eigen liveshows op te nemen. Hoe je je zo'n optreden herinnert en hoe het werkelijk was, is meestal niet hetzelfde. Het is dus een confronterende en soms pijnlijke manier van zelfanalyse: dit is vreselijk, waarom hoorde ik dat niet? Als je optreedt gebeuren er zo veel dingen om je heen; je neemt dingen anders waar dan ze zijn. Daarom is jezelf opnemen een goede manier om je foute muzikale gewoontes te corrigeren. Ik doe het nog altijd.



## Michael Thomas (Bullet For My Valentine): blijven ademen

Het beste advies dat ik kan geven is: blijven ademen. Op tournee begreep ik niet waarom ik op sommige momenten de gemakkelijkste partijen verknalde. Dat kwam omdat de zuurstof dan niet bij mijn spieren belandde. Mijn tip is dus: blijf ademen en zorg dat je altijd volledig ontspannen bent.



## Sietse Huisman: ontwikkeling in fases

Je ontwikkeling als instrumentalist verloopt in fases. Toen ik jonger was, lag mijn focus enorm op het beter kunnen bespelen en beheersen van het instrument. Het leek soms misschien wel meer op sporten dan op muziek maken. Achteraf gezien is dat logisch, omdat het jonge-hondensyndroom bij de leeftijd past, en het heeft wel een gedegen technische basis gelegd. Later, als je veel gaat spelen en meer openstaat voor verschillende stijlen en opvattingen, bouw je al snel een netwerk van muzikanten die je de nodige ervaringen bezorgen. Ik vergelijk de ontwikkeling van het drumspeel en vooral de muzikale beleving en uitvoering met het menselijke proces van volwassen worden. Elke levensfase brengt als het goed is verdieping en verrijking. Zo ook je muzikale perspectief en de manier waarop je dat uit op je instrument. De tip die ik dan wil deponeren is de volgende.

Geef je oren de kost en voed jezelf met inspiratie door veel te luisteren naar alles wat er maar op je pad komt. Experimenteer en proef alles voordat je bepaalt of je het wel of niet lekker vindt, en onderschat niets. Zo ervaar je dat elke stijl en genre zijn eigen muzikale discipline heeft. De kunst is dan om niet te klinken als dat wat er allemaal al is, maar ga altijd op zoek naar je eigen geluid en opvatting.

## Mark Pusey (sessiedrummer): focus tussen twee nummers

Dit zag ik Carlos Vega ooit doen bij een optreden, en sindsdien doe ik het ook. Tussen twee nummers, als de zanger tegen het publiek praat, de gitarist bijstemt en de toetsenist zich staat uit te sloven, zing ik voor mezelf het refrein van het volgende nummer, zodat ik zeker weet dat het tempo goed is voor de zanger (en voor het liedje). Daarbij tik ik dan zachtjes achtsten op mijn been, of met mijn stokken tegen elkaar. Het publiek merkt daar niks van, maar iedereen in de band voelt het juiste tempo. Als dan iedereen klaar is met rondklooiën, tik ik rustig af en zul je zien dat de hele band in één keer in the pocket is. Ze hebben immers ongemerkt een count-in van twintig maten gehad.

## DENNIS LEEFLANG: PRETTIG IN DE OMGANG

Een aspect van drummen (of muziek maken in het algemeen) dat vaak over het hoofd gezien wordt, is hoe je bij andere muzikanten overkomt en hoe je met ze omgaat. Al ben je nog zo'n geweldige drummer, niemand wil een drummer in de band die altijd te

laat is, onvoorbereid is, altijd klaagt, of andere bandleden niet met respect behandelt. De drummer met weinig technische kennis maar goede sociale skills en attitude krijgt meer en gaver gigs dan de technicus waar niemand mee overweg kan.

# WORD EEN BETERE DRUMMER!

## Derrick McKenzie (Jamiroquai): kom op tijd



Wees altijd ruim op tijd bij een opnamesessie. Dan heb je genoeg tijd om rustig op te stellen en je voor te bereiden, en zit je niet nog te klooiën als de artiest of producer arriveert. Neem ook altijd meer spullen mee dan je nodig hebt, zodat je flexibel bent met je sound.

## Mark Richardson (Skunk Anansie): wees voorbereid en relax

Zorg in de studio dat je de nummers door en door kent; van voor naar achter, van links naar rechts. Ontspan, ga niet als een dolle op je set zitten beuken in een studio; niemand kijkt naar je en alles wat je doet, is het geluid smoren met al dat geweld.

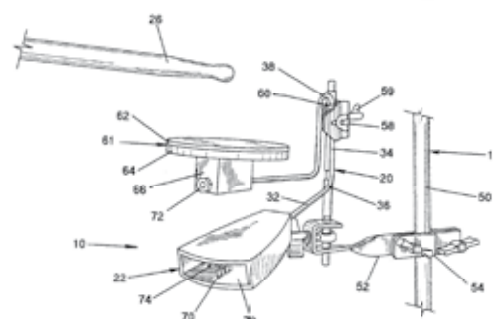

## Mark Walker (Rolf Harris): ga wat percussie spelen

Leer als drummer ook wat percussie-instrumenten spelen. Een tamboerijn, shakers en wat conga's kunnen een opname enorm optillen, en als je dat zelf kunt inspelen, voegt dat heel wat toe aan je arsenaal van geluiden en mogelijkheden. Je weet nooit waar het toe leidt; ik heb wel aardig wat gigs gekregen omdat ik naast mijn drummen ook basic percussie kon toevoegen.

## Koen Lieckens: haal alles uit een lick

In mijn ontwikkeling als drummer vind ik het steeds interessant om ideeën van anderen met elkaar te vermengen en zo te komen tot nieuwe dingen. Veel luisteren naar goede drummers en transcripties maken zijn daarin natuurlijk de basis.

Zo had ik de volgende lick ontdekt in een ietwat obscuur duet van Ed Blackwell met saxofonist Joe Lovano (Joe Lovano - *From The Soul*; track *Modern Man*; 0:55 minuten)



Aangezien ik in die periode veel bezig was met de 'Tony Williams double stops' (zoals Billy Hart ze benoemt), ben ik deze lick gaan spelen tussen handen en voeten.



Toen ben ik de hihatvoet erbij gaan spelen op elke achtste.



Of (aangezien we toch met jazzdrummers bezig zijn) de hihatvoet in de offbeats.



Of gewoon op elke tel.



Wanneer je dan vervolgens jezelf enige tijd opsluit met een drumstel, en hier helemaal mee tekeer gaat, kom je tot een hip fill- en solosysteem met 2'tjes en 3'tjes.



Wanneer je jezelf nog langer opsluit met een drumstel en deze materie, kun je ook nog komen tot een leuk systeem met een stokvoering in plaats van alles unisono spelen met je handen. Feit is dat je met deze combinatie van twee inspirerende voorbeelden een stuk meer onafhankelijkheid ontwikkelt. Je kunt dan je hihatvoet laten doorlopen, terwijl je naar believen grooves en fills speelt tussen handen en rechervoet.

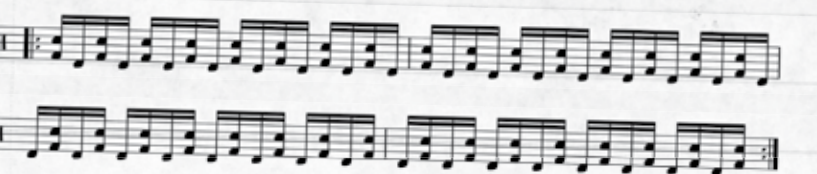





## Ga cajón spelen!

Je bent toch drummer? Je trommelt toch graag op tafel, op je toetsenbord, op je knieën, op de bar, op je autostuur? Dan móet je eens een cajón pakken! Breng je drumstel terug naar die kist en je twee handen, en je merkt dat je vanaf de eerste keer dat je een ritme gaat spelen anders gaat denken over de verdeling van links en rechts en hoge en lage tonen, over extrovert versus ingehouden spel, over de rol van je vingers, je handpalmen, zelfs je nagels. Begeleid anderen als ze muziek studeren, geef verjaardags- of kerstliedjes eens een nieuwe swing, de mogelijkheden zijn eindeloos. Je ritmische inventiviteit wordt op een andere manier aangesproken – en dat is altijd winst. **(Mark van Schaick, hoofdredacteur Slagwerkkrant)**

## Zoek inspirerende oefeningen

In de zomer van 19-zoveel begaf ik me dagelijks met bus 33 naar de oefenruimte van onze band in Katwijk. Voor de zomervakantie had mijn drumleraar me een serie oefeningen meegegeven uit 'het blauwe boek', *Methode De Batterie, Volume II*, van Dante Agostini. Ze vormden de rode (blauwe) draad van mijn vakantiespelen. Eerst een uurtje die oefeningen, dan spelevaren, weer een uurtje oefeningen, dan serieus proberen een solowerkje te maken, lekker meespelen met *Quadrophenia* van The Who en *Quadrant* van Billy Cobham, en dan beseffen dat dat iedere keer makkelijker en beter gaat. Door die oefeningen. Ik raakte in een stroomversnelling. Kon opeens dingen die ik nooit kon. Werd soepel. Werd ook creatief. Alles met behulp van diezelfde oefeningen.



De moraal van dit verhaal is even flauw als waar: een paar oefeningen zoeken die je aantrekken, uitdagend zijn, of je in eerste instantie schrik inboezemen, je daarin vastbijten, en vervolgens zien dat je tijd maakt om ze je eigen te maken. Discipline in combinatie met plezier. Dat doet 't 'm.

O ja, en neem een abonnement op Slagwerkkrant, natuurlijk! **(Erk Willemsen, coauteur De Drummethode en medeoprichter en uitgever Slagwerkkrant)**

## Leer vormschema's maken

Moet je in korte tijd een nummer instuderen? Maak eerst een vormschema. Schrijf de opbouw van de song uit, geef de belangrijke fills aan en werk de basisgrooves uit. Een simpel vormschema kost je na wat oefening hooguit een kwartier (behalve bij tracks van Dream Theater, Rush en Pink Floyd), maar tegelijkertijd leer je alles over songstructuur, frasering en opbouw. En je zult merken dat je na het maken van het vormschema de structuur van het nummer al voor een heel groot deel in je hoofd hebt zitten. **(Dennis Boxem, hoofdredactieteam Slagwerkkrant)**

## Speel met je time

Op een metalfestival speelde een band waarbij alle muzikanten spatgelijk, bovenop de tel, metronoomstrak (drummer met headset) precies dezelfde time speelden. Dat sloeg volkomen dood. Nog nooit zoiets saais gehoord (toegegeven, ik sprak een metalbassist die het te gek vond, maar dit is mijn tip, dus die gast moet zijn muil houden). Funkgod George Clinton liet zijn zootje ongeregeld (10+ man, waaronder 1 gekleed in een luier) live altijd in het gareel houden door een loeistrakke Dennis Chambers. In de studio liet hij de partijen liever inspelen door een ander bandlid (geen drummer). Anders werd het te strak, en dus saai. Wat zegt dit over time spelen? Allemaal in de maat spelen is een vereiste, maar nooit genoeg. Je moet spelen met je timing. Luister als drummer naar de time van de bassist en zoek daarbij een rol in de feel die wat toevoegt. Speelt de bassist zwierig en onderkoeld, sla dan strak op de tel. Speelt de bassist strak op de tel... (vul maar in). Oefen dit als je thuis meespeelt met metronoom, cd of sequencer. Een goed geplaatste klap is niet lekker omdat hij op tijd is, maar omdat hij mooi klinkt in de muziek. **(Bouke Bijlsma, hoofdredactieteam Slagwerkkrant)**



## OVERAL ZIT MUZIEK IN

Creativiteit kent vele vormen. Niet alleen wat betreft de noten die je speelt, maar ook hoe en waarop je ze speelt. En dat hoeven helemaal geen dure spullen te zijn. Zo begeleidde ik ooit een akoestische gitaar met een shaker in de vorm van een half pak rijst. Bij een ander optreden werd de backbeat op de snaredrum vervangen door een klap met een hamer op een stuk brons. Ook met alledaagse en oude drumspullen kun je een hoop doen. Stapel een paar gescheurde bekkens op elkaar voor een klank die nóg ranziger is dan een china. Zet die tamboerijn niet vast aan zijn klemmetje, maar leg hem gewoon op je hihat of snaredrum. Gooi oude vellen niet weg, maar bewaar ze. Door een vel omgekeerd op je toms of snaredrum te leggen krijg je in een keer een prachtige jarenzeventigsound. Leg je sleutels tijdens het spelen op je snaredrum voor extra rammel. Doe met een elastiekje een zweetbandje of een washandje om je bassdrumklopper voor een extra wollige sound. Het zijn allemaal kleine grapjes die je kunt uithalen om een groove meer diepte en kleur te geven. Denk buiten het kader en experimenteer. Overal zit muziek in. Vraag dat maar aan Mario Goossens, die wekenlang met Triggerfinger op nummer 1 stond met het bespelen van een paar thee-kopjes. **(Dennis Boxem, hoofdredactieteam Slagwerkkrant)**

## STEF BROKS: RITMES VAN DE STRAAT

Ritmische ideeën ontstaan in je hoofd en komen niet spontaan uit je armen. Je kunt die ritmische ideeën zelfs op straat laten ontstaan, zonder dat er een drumkit in de buurt is. Heel simpel. Neem je loopas als puls en zing daarop ritmes zoals je die op een kit zou spelen. Al snel zul je merken dat je

hiphoppers er helemaal uitflowt qua improvisatiekunsten. En als je na een paar dagen zingend over straat gaan dan weer achter je drumstel kruipt, vloeien de nieuwe ritmes als water uit je armen. Extra tip voor degenen die veel treinreizen: wanneer je veel in de trein zit, kun je de voorbijschietende

elektriciteitsplan als puls nemen. Kijk maar eens of het lukt om op die visuele puls wat ritmes en fills te neuriën. Maar let op: bij overdadige exercitie ligt waanzin op de loer! En bij buitensporig neurievolume komt de conducteur met een prachtige acceptgiro. Dat wil je niet!

>>



Online drumles van je helden

# Thomas Lang School Of Drums

Als je een grote zak met geld hebt, zou je op het vliegtuig naar Amerika kunnen stappen om daar drumles te volgen bij een paar wereldberoemde drummers. Maar welke ambitieuze jonge drummer heeft een grote zak met geld? Thomas Lang, Billy Cobham en Luis Conte gingen in zee met het bedrijf Artistworks en komen nu met een betaalbare oplossing.

tekst en foto's Dennis Boxem



v.l.n.r. James Taylor (Artistworks), Thomas Lang, Elizabeth Lang, Chris DeNatale (Artistworks)

Op de afgelopen NAMM show liepen we een dolenthousiaste Thomas Lang tegen het lijf die ons alles wilde vertellen over zijn nieuwe Thomas Lang School Of Drums, een online drumschool die net even anders werkt. 'Online drumlessen volgen kan natuurlijk al langer, maar je loopt daarbij wel tegen wat zwaren aan. Drumlessen via bijvoorbeeld Skype werken gewoon niet echt lekker. Beeld- en geluidskwaliteit zijn vrij slecht en je hebt allerlei problemen met streaming. Daarnaast kun je maar aan één leerling tegelijk lesgeven en je moet er dan ook nog eens voor zorgen dat je allebei tegelijkertijd achter de computer zit. Dat valt niet mee als je in twee verschillende tijdzones zit en je ook nog eens rekening moet gaan houden met tour- en opnameschema's.

'Vorig jaar werd ik benaderd door Artistworks met de vraag of ik interesse had om mee te werken aan een online drumschool. Het systeem dat ze daarvoor op hebben gezet is heel bijzonder.'

## Artistworks

Intussen is ook James Taylor van Artistworks aangeschoven bij het gesprek. Hij legt even kort uit hoe het systeem precies in zijn werk gaat.

'Artistworks is een muziekschool die is begonnen met bluegrass-lessen, en dat werd al snel een succes. Tegen de tijd dat we met drums wilden beginnen, hadden we al elf of twaalf andere online scholen opgezet en de software die we gebruiken is dan ook al redelijk ver doorontwikkeld.

'Bij drums kom je wel weer andere problemen tegen, omdat je natuurlijk met meerdere camera's moet werken en omdat je met een betrekkelijk groot en complex instrument te maken hebt. Maar de software is nu zo ver dat je op ieder moment kunt kiezen uit meerdere camera's. Daarnaast kun je het beeld vertragen zonder dat de toonhoogte verandert. Een langzaam afgespeelde drumfill blijft dus wel gewoon klinken als een drumfill. Je kunt stukjes van een oefening ook selecteren en laten lopen, zodat je van alle kanten met alle camerastandpunten kunt bekijken wat er nu precies gebeurt. Het is alles wat je eigenlijk met een dvd zou willen, maar dan ook mét het interactieve aspect.

'Artistworks is opgericht door David Butler, een van de grondleggers en programmeurs van AOL. David was zelf een fervent banjospeler, maar voor zijn werk is hij heel veel onderweg. Toch wilde hij graag lessen volgen en al snel kwam hij erachter dat alle bestaande oplossingen

niet aan zijn wensen voldeden. Dus heeft hij zelf een systeem opgezet.

'De sites van Artistworks zijn volledig web-based en ze werken op ieder platform; van laptop tot tablet en smartphone. Je kunt de lessen niet downloaden, maar dus wel overal waar je een internetverbinding hebt bekijken.'

## Discussie

De hoeveelheid studiemateriaal die je op de Thomas Lang School Of Drums kunt vinden is indrukwekkend. Lang vertelt: 'Ik heb meer dan vierhonderd oefeningen opgenomen in verschillende niveaus; van beginner tot extreem gevorderd. Bij iedere oefening heb je de mogelijkheid om me een vraag te stellen. De leerling kan dan een video of een email sturen met daarin een vraag. Ik kan die vraag dan beantwoorden met een video die ik opneem in mijn eigen studio. Die hebben we zo ingericht dat ik heel gemakkelijk met meerdere camera's oefeningen kan opnemen.

'Zowel de vraag van de student als mijn antwoord is voor alle studenten openbaar. Iedere student kan ook mee discussiëren over de vraag die wordt gesteld. Dat wordt natuurlijk wel gemodereerd, want het moet wel netjes blijven.

Door de discussie die zo ontstaat, krijg ik ook weer ideeën voor nieuwe oefeningen. Zo blijft het aanbod van oefeningen alsmaar groeien.'

## Veilig

'De techniek achter Artistworks is gepatenteerd en daardoor kan er ook niemand mee aan de haal gaan. De lessen worden ook gestreamd, je kunt ze niet opslaan op je computer. Dat is misschien wel een beetje jammer, maar het is tegenwoordig gewoon noodzakelijk. Ik heb twee dvd's gemaakt die behoorlijk goed hebben verkocht, maar de verkoop staat in geen enkele verhouding tot het aantal keren dat ze illegaal zijn gedownload. Zelfs al zou iemand met veel moeite de lessen opnemen en online zetten, dan is er nog redelijk gemakkelijk achter te komen wie het geweest is, en dan kunnen we daar stappen tegen ondernemen.

'Belangrijk is ook dat het systeem van Artistworks veilig is. Aan de ene kant voor mij, maar ook voor de studenten. Als je bijvoorbeeld moeite hebt met een oefening, is er al een drempel om daar een opname van te maken en die vervolgens naar mij te sturen. Dan moet het natuurlijk niet zo zijn dat zo'n filmpje vervolgens voor de hele

wereld te zien is. Een leeromgeving moet vooral ook een veilige omgeving zijn.

'De eerste keer dat leerlingen hun video uploaden zijn ze altijd wel een beetje nerveus, maar als ze eenmaal een paar keer een reactie hebben gehad, is dat meestal weg. Een ander voordeel is dat niemand zich echt voor schut wil zetten en de meesten dus ook daadwerkelijk gaan oefenen voordat ze een video opnemen. Dat is natuurlijk op zich al een mooi resultaat.'

## Limiet

'De camera's staan in mijn eigen studio die ik ook gebruik voor opnamen en sessies. Ik zet de camera's ook vaak aan als ik een opname aan het maken ben. Zo kun je ook zien hoe ik aan het werk ben en hoe opnamesessies verlopen. Als ik op tournee ben hebben we een portable video-oplossing, zodat ik altijd en overal voor een respons kan zorgen. Ik hoef de video's alleen maar aan te leveren. Bij Artistworks verzorgen ze de montage en zorgen ze ervoor dat de filmpjes online komen.

'Door de manier waarop de lessen zijn opgezet, is het voor mij heel goed in te plannen. Ik heb natuurlijk mijn gewone bezigheden met sessies en tours, en ik kan dus niet op iedere vraag meteen een ant-

woord geven. Ik kan echter wel iedere paar dagen een hele reeks vragen beantwoorden. Er zit wel een limiet op het aantal leerlingen. Het mogen er momenteel maximaal 2.000 zijn, anders is het niet meer hanteerbaar. Een leerling betaalt voor de lessen, dus dan heeft hij ook recht op een redelijk vlot antwoord.'

## Andere helden

'Voor mij is het heel leuk om te zien hoe de leerlingen zich ontwikkelen. Als maker van lesvideo's en lesboeken zie je niet meteen terug wat mensen ervan opsteken, maar met deze online lessen is de respons juist heel direct. Er zijn leerlingen die nu videoreacties posten op lessen die ik pas drie weken geleden online heb gezet. Die spelen noot voor noot dingen na die ik zelf nog maar net verzonnen heb. Dat is natuurlijk ontzettend inspirerend.'

Naast Thomas Lang heeft ook Billy Cobham een eigen drumschool bij Artistworks. Voor percussielessen kun je bij Luis Conte terecht. De prijzen van de online school zijn misschien pittig, maar in vergelijking met privés les valt het weer mee. Voor drie maanden online lesmateriaal betaal je \$ 90,- (omgerekend zo'n 70 euro). Een heel jaar drumlessen kost \$ 240,- (omgerekend zo'n 185 euro). Meer informatie vind je op [www.artistworks.com](http://www.artistworks.com).